

Sistema de Termosifón

Una organización consciente de la calidad



Sede central
Huhnseal AB

Dirección para visitas:
Järvgatan 1 - 261 44 Landskrona - Suecia
Dirección de entrega:
Box 288 - 261 23 Landskrona - Suecia
Tel: +46 418 44 99 40 - Fax: +46 418 44 99 69
sales@huhnseal.com

www.huhnseal.com

miembro de



únase a nosotros:



marcar

ITALIA
Huhnseal / Meccanotecnica Umbra S.p.A.
Via G. Agnelli, 7
06042 Campello sul Clitunno (PG) ITALIA
Teléfono: +39 331 6870228
Fax: +39 0743 279.242
sales.italy@huhnseal.com

CHINA
Huhnseal / Meccanotecnica Umbra (Qing dao)
North of No 8 road jiao zhou wan
industrial park, Jiao zhou, Qing dao, PRC
Teléfono: +86 138 64289 712
Fax: +86 531 86057 318
sales.china@huhnseal.com

BRASIL
Huhnseal / Meccanotecnica do Brasil Ltda
R. João Maria Goes, 171
83060-206 São José dos Pinhais - PR - Brasil
Teléfono: +55 41 9943 5559
Fax: +55 41 3381 2621
sales.brazil@huhnseal.com

INDIA
Huhnseal / Meccanotecnica India Pvt.Ltd.
351, Sr. N. 28/3/1, Ambegaon Kh.,
Near Jambulwadi Lake, Pune 411 046
Teléfono: +91 020 67919600
sales.india@huhnseal.com

EE.UU.
Huhnseal / Meccanotecnica USA inc.
41650 Gardenbrook Rd.
Suite 110 - Novi, MI 48375
Teléfono: +1 (248) 347-0606
Móvil: +1 (256) 731-0381
sales.usa@huhnseal.com



HUHNSEAL

Descripción general

Un sistema de termosifón es utilizado para proporcionar el flujo de un medio de enfriamiento al sello mecánico a la presión de operación requerida. El medio (fluido barrera) recircula a través del sello por convección térmica y por la rotación del eje de la bomba.

El medio (fluido barrera) del recipiente ingresa al sello a través de la línea inferior, así el fluido barrera caliente deja el sello mecánico a través de la línea superior retornando dentro del recipiente. El fluido barrera recorre el circuito siendo enfriado por el contacto con las paredes del recipiente y los serpentines de enfriamiento, si son utilizados.

El sistema de termosifón es un accesorio pasivo y autónomo, que disminuye por su simplicidad de operación el costo y la complejidad de un sistema de bombeo de líquido convencional.

Para lograr este efecto de enfriamiento natural, el tanque que contiene un líquido de barrera, debe ser ubicado aproximadamente 1-2 m por encima del sello y no más de 2 m. de su entorno.

El tanque debe ser conectado al sello con tubería en acero inoxidable. Dependiendo de la aplicación, condiciones locales y preferencias del cliente, el sistema de termosifón se puede suministrar en varias versiones que existen disponibles, comenzando con un paquete básico.



Paquete básico

El paquete básico contiene todos los ítems requeridos para asegurar la función básica del sistema de termosifón.

Ítem	Descripción
Tanque	Volumen: 12 litros. Volumen aproximado de fluidos 7 litros. Presión máxima de operación: 16 bares. Material: EN.1.4436 / AISI 316.
Visor de inspección	Para la inspección del nivel de fluidos
Serpentín de enfriamiento	El serpentín de enfriamiento es estándar en todos los tanques.
Manómetro	Muestra la presión en el tanque.
Termómetro	Muestra la temperatura del fluido en la línea de retorno.
Válvulas de bolas	En los puntos de entrada y salida, éstas son usadas para bloquear el flujo y aislar el sello durante el mantenimiento.
Conexiones	Tuberías serie G, con conexiones roscadas, en los puntos de salida y entrada.
Tapones en los puntos opcionales.	Todos los puntos no utilizados son suministrados con tapones.

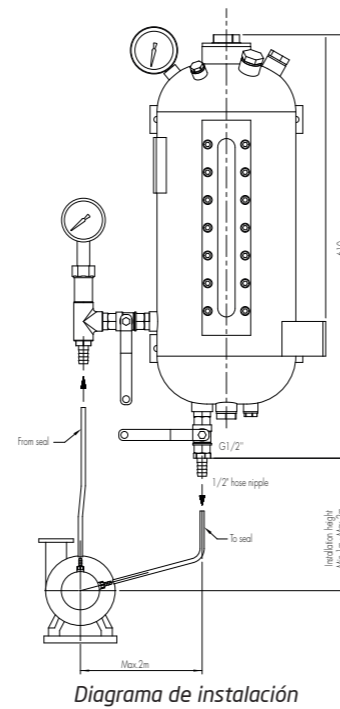

Nomenclatura de designación de los sistemas de termosifón

Descripción del recipiente	CALIFICACIÓN DE LA PRESIÓN DEL recipiente (Bar)	OPCIONES	ATEX REQUERIDO
TS12: Paquete básico	16	A) Interruptor de temperatura	ATEX
	30	B) Transmisor de temperatura PT-100	
	60	C) Interruptor de nivel	
		D) Transmisor de nivel	
		E) Interruptor de presión	
		F) Transductor de presión	
		G) Bomba de circulación	
		H) Bomba manual	
		I) Válvula de seguridad	
		J) Válvula de bola extra para Aire comprimido	

Ejemplo 1: TS12 - 16 - AH - ATEX / Ejemplo 2: TS12 - 30 - E

Opción	Descripción	Opción	Descripción
Interruptor de temperatura	<ul style="list-style-type: none"> Limite superior 80 oC. Usado para monitorear la temperatura del fluido en la línea de retorno del sello. Este se activa si la temperatura del fluido sube por encima de un valor predefinido. Se puede usar para conectar una alarma. 	Transductor de presión	<ul style="list-style-type: none"> Usado para monitorear la presión del fluido en el reservorio. Puede ser usado para activar una alarma si la presión alcanza valores límites.
Transmisor de temperatura	<ul style="list-style-type: none"> Usado para monitorear la temperatura del fluido barrera en la línea de retorno del sello. Se puede usar para activar una alarma si el fluido se calienta demasiado. 	Bomba de circulación	<ul style="list-style-type: none"> Para ser usado si el sello mecánico no tiene un aparato de bombeo y la convección térmica no logra el suministro adecuado de flujo de fluido para lubricación y enfriamiento del sello mecánico.
Interruptor de nivel	<ul style="list-style-type: none"> Ubicado dentro del reservorio. Este se activa si el nivel de fluido baja a un nivel mínimo, lo cual puede ser causado por una pérdida de fluido por fuga. Se puede usar para activar una alarma. 	Bomba manual	<ul style="list-style-type: none"> Usado para la presurización manual del reservorio si no hay otro medio disponible en el lugar.
Transmisor de nivel	<ul style="list-style-type: none"> Usado para monitorear el nivel del fluido en el reservorio. Se puede usar para activar una alarma si el nivel del fluido es demasiado bajo. 	Válvula de seguridad	<ul style="list-style-type: none"> Libera la presión en el reservorio, si ésta excede de un valor dado.
Interruptor de presión	<ul style="list-style-type: none"> Este cambia si la presión en el reservorio llega a valores por debajo del predefinido. Se puede usar para activar una alarma. 	Válvula de bola extra para Aire comprimido	<ul style="list-style-type: none"> Usado para la presurización del recipiente por aire comprimido.
Stand	<ul style="list-style-type: none"> Pedestal usado para sostener el reservorio. Material: Acero inoxidable. 	Requisito ATEX	<ul style="list-style-type: none"> Cumple con requerimiento eléctrica y electrónica de los componentes.

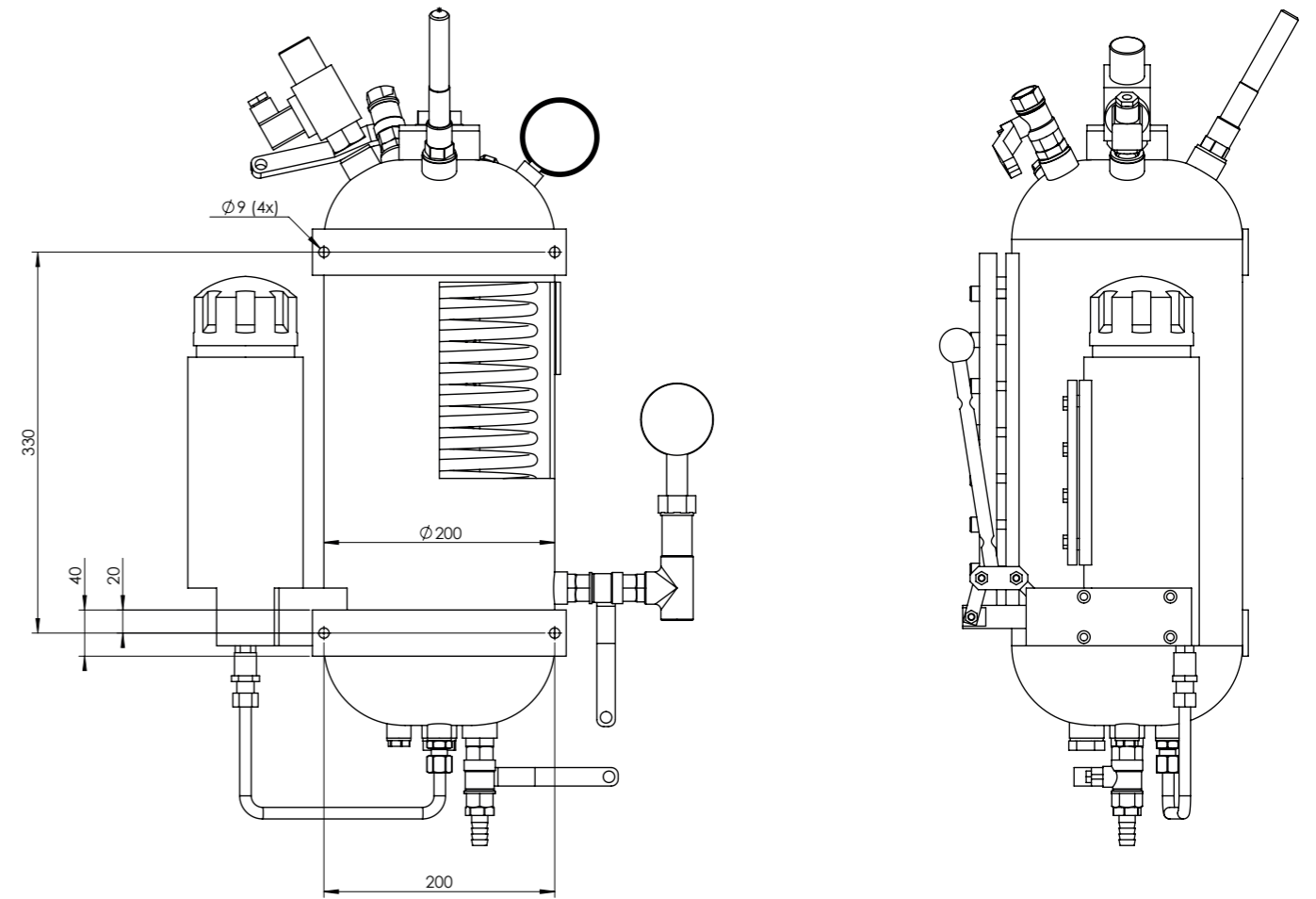

Circulación de acuerdo con Api Plan 52, API Plan 53a, API Plan 54 con bomba de circulación en la línea de entrada del sello. Patrón de montaje y dimensiones principales.
 Descargo de responsabilidad: Las especificaciones y dimensiones que figuran en este documento representan el estado de la ingeniería en el momento de su emisión.
 Las modificaciones pueden tener lugar y los materiales o componentes pueden ser reemplazados por otros sin previo aviso.